

**Boletín Técnico**  
**BT-016-2013**  
 Hino500 - Chasis-Bus-Camion  
 Cagua, Agosto 2013

# MAMUSA®



## Nuevas Aplicaciones / Nuevos Desarrollos

### Frenada Suave y Uniforme Sin Ruidos

### Larga Duracion / Menor Desgaste



**HINO500 CHASIS**



**HINO 500 BUS**

ENCAVA CHASIS HINO 500 BUS



**HINO500 CAMION**

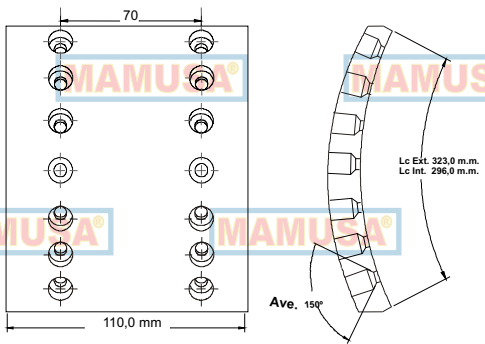

### DELANTERO Banda DB-1469D

Banda: PARALELO Diam. Tamb.: 12,60"=320 m.m.  
 Juego de 4 Pza. / Remache Serie 10-8 / 14 Huecos  
 Ubicación: Delantero

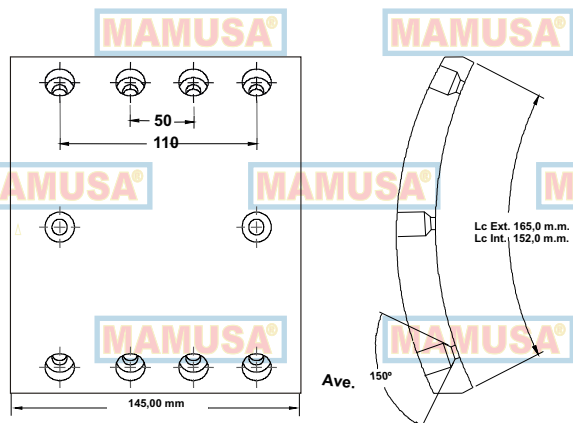

### TRASERO Bloque DB-6616D

Bloque: PARALELO Diam. Tamb.: 12,60"=320 m.m.  
 Juego de 8 Pza. / Remache Serie 10-8 / 10 Huecos /  
 Ubicación: Trasero

Nuevos  
**tiempos**  
 nuevos  
**materiales**

**MÚLTIPLES DE FRICCIÓN, S.A.**